



# L'Université Grenoble Alpes et les transitions écologiques

## La RSE dans un service universitaire des sports

# Le périmètre du SUAPS UGA?

Réduit par rapport au décret  
de 2018

Volume d'activité important :  
+10 000 étudiants notes/an  
+ 7 000 non notes/an

Double statut : à la fois  
utilisateur et gestionnaire  
des équipements sportifs



Formation notée et non  
notée des étudiants  
+ pratiques de loisir



Gestion des  
équipements sportifs



# Les réflexions écoresponsables au SUAPS de l'UGA

- Prise de conscience RSE progressive depuis 5 ans ; quelques actions mises en œuvre. Pas de stratégie globale.
- Manque de connaissances, de formation, d'outils, de soutien, de reconnaissance, de valorisation, d'ambition.
- Incitations & menaces à courts, moyens et longs termes.



Mise en place d'une feuille de route RSE en 2023, avec l'aide de la mission RSE de l'UGA :

- ✓ S'appropriier collectivement les enjeux
- ✓ Identifier les leviers
- ✓ Mettre en synergie les actions mises en place
- ✓ Travailler sur la bonne échelle

# Thématiques de la feuille de route

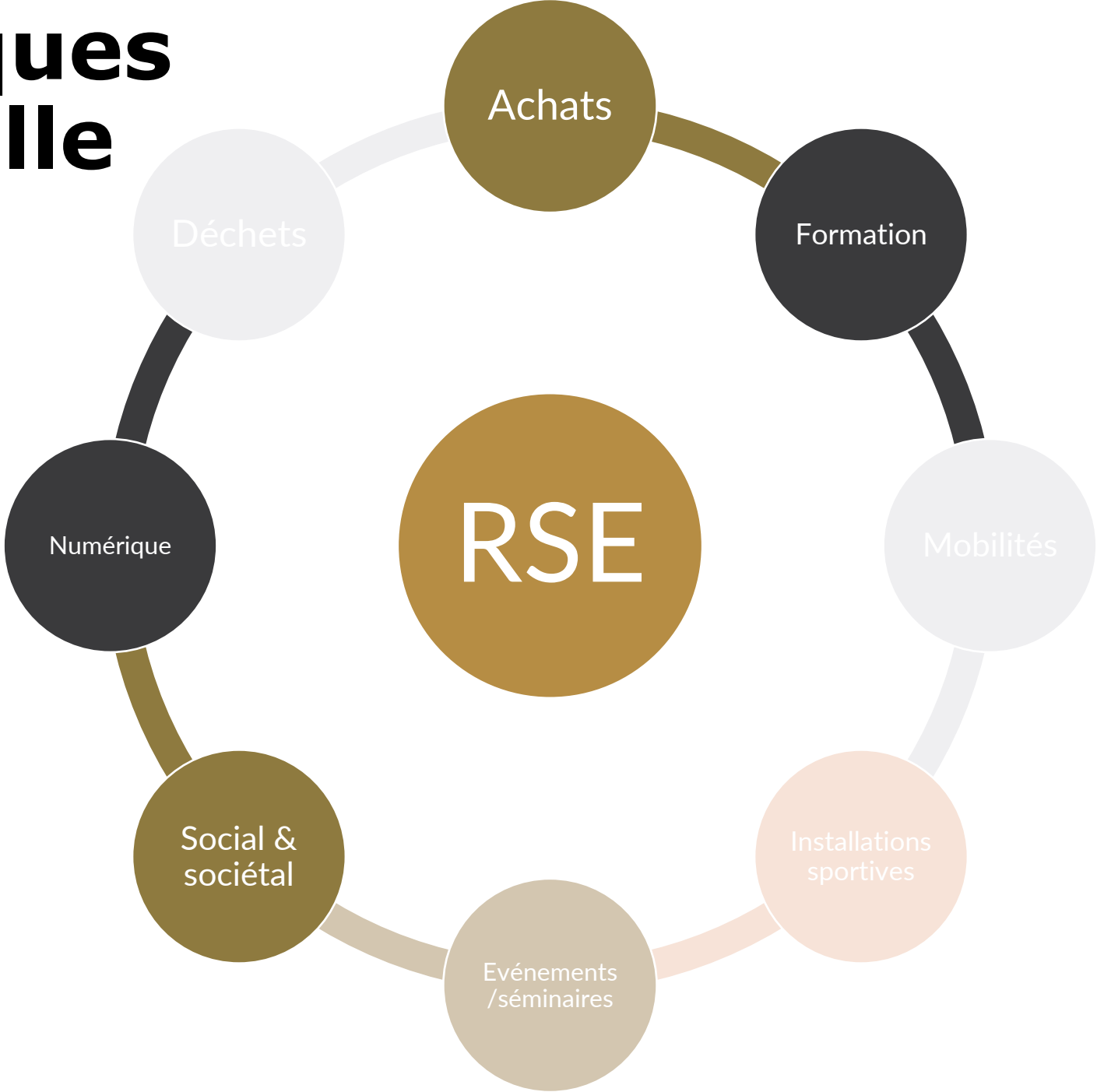

# Points de départ :

Difficulté de  
« vendre » la  
transition sans  
qu'elle apparaisse  
comme une liste  
de renoncements

Le premier levier de  
changement est dans notre  
tête :

- Valoriser les pratiques vertueuses
- « Ringardiser » les activités  
/transports carbonés

Dépasser le frein des 3i :  
ignorance, idéologie,  
inertie : ça marche pour la  
pauvreté et aussi pour la  
transition écologique !

# Feuille de route par thématique





# Installations Sportives Universitaires (ISU) :

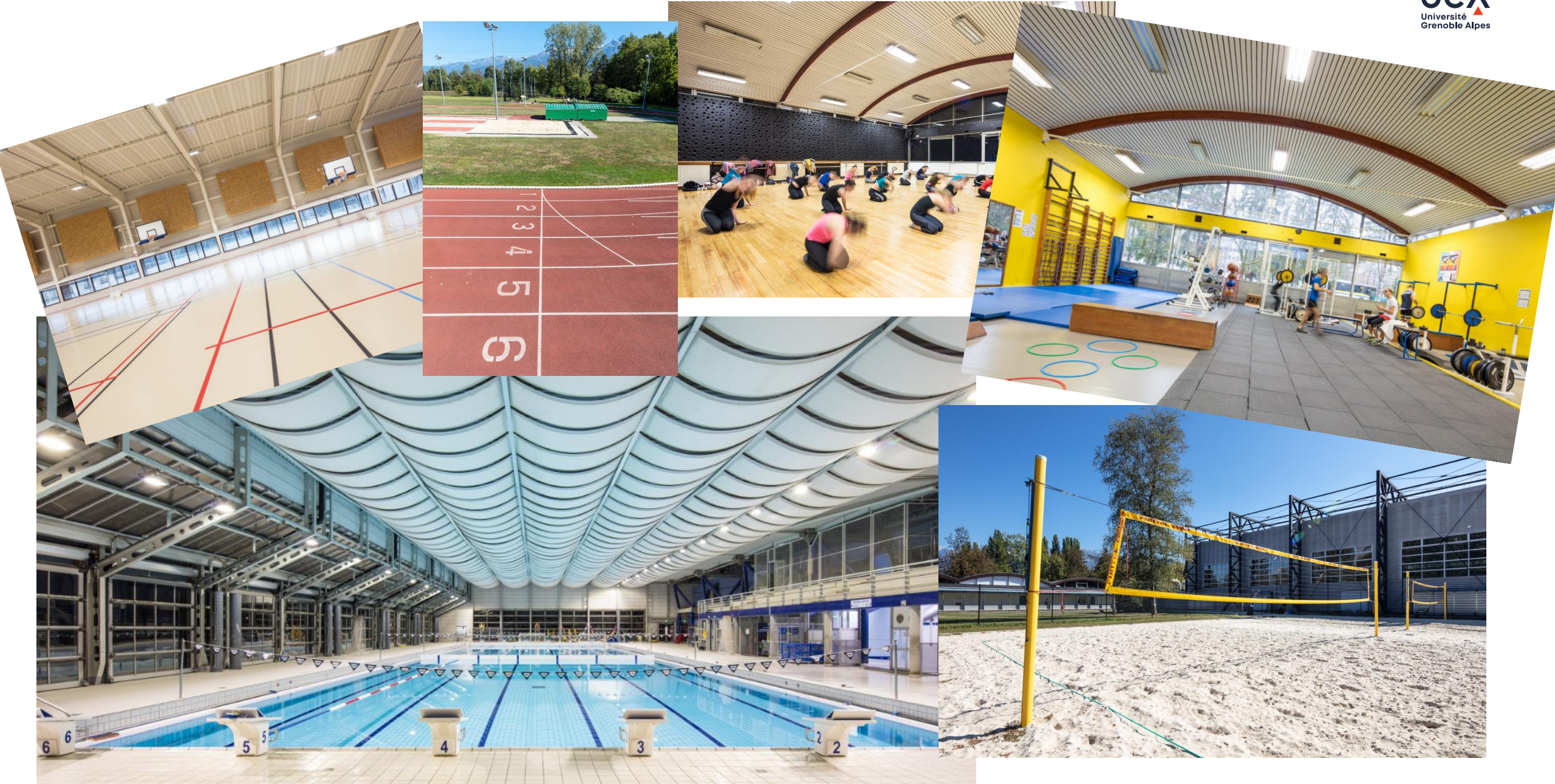



# Installations Sportives Universitaires (ISU) :

## Etat des lieux

Les fluides, une empreinte carbone prépondérante:

- 674 tonnes CO<sup>2</sup>
- 2/3 du total des émissions du SUAPS



**La haute performance environnementale et la qualité d'usage d'un gymnase sont-elles compatibles ?**



# La haute performance environnementale et la qualité d'usage d'un gymnase sont-elles compatibles ?

Oui, avec des équipements sportifs modernes passifs ,  
mais aussi des illustrations dans tous les domaines :

- Isolation / Confort thermique ;
- Une ventilation naturelle ou en double flux avec récupération de chaleur offre une qualité environnementale et aussi une qualité d'usage ;
- Un éclairage LED consomme peu (-70% en moyenne) et permet une gradation et un confort visuel des usagers des gymnases ;
- L'usage de matériaux bio-sourcés locaux et de produits de nettoyage classés A+ préservent l'empreinte carbone tout en offrant un environnement sain.



# Des investissements rentabilisés : rénovation énergétique Piscine – CSU dans le cadre du Plan de Relance

## Programme travaux :

- Raccordement chauffage urbain
- Mise en œuvre d'une GTC et comptage fluides
- Récupération de chaleur sur les eaux rejetées piscine
- Récupération de chaleur sur CTA bassin
- Modulation de la ventilation bassin (+ ventilation naturelle)
- Rénovation d'équipement (chaufferie, éclairage)
- CTA double flux dans les salles annexes
- Isolation enveloppe : mur rideau piscine, verrières gradins

**Coût Opération : 2,1 M€ TTC**

**Objectif initial de performance (-25%)**

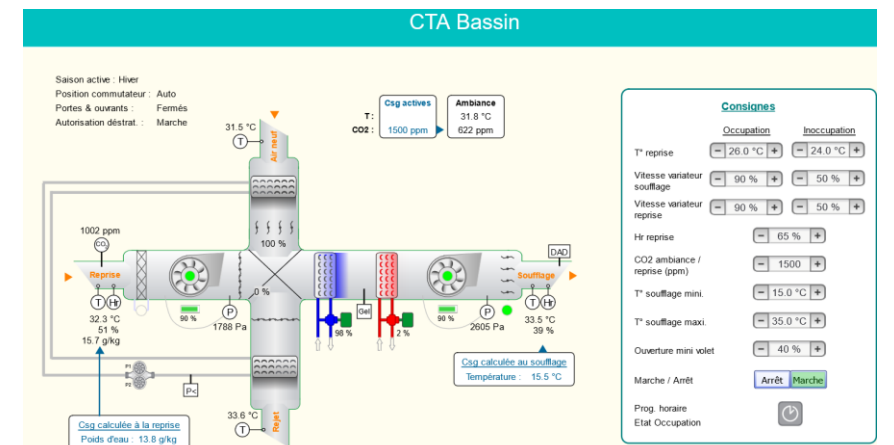
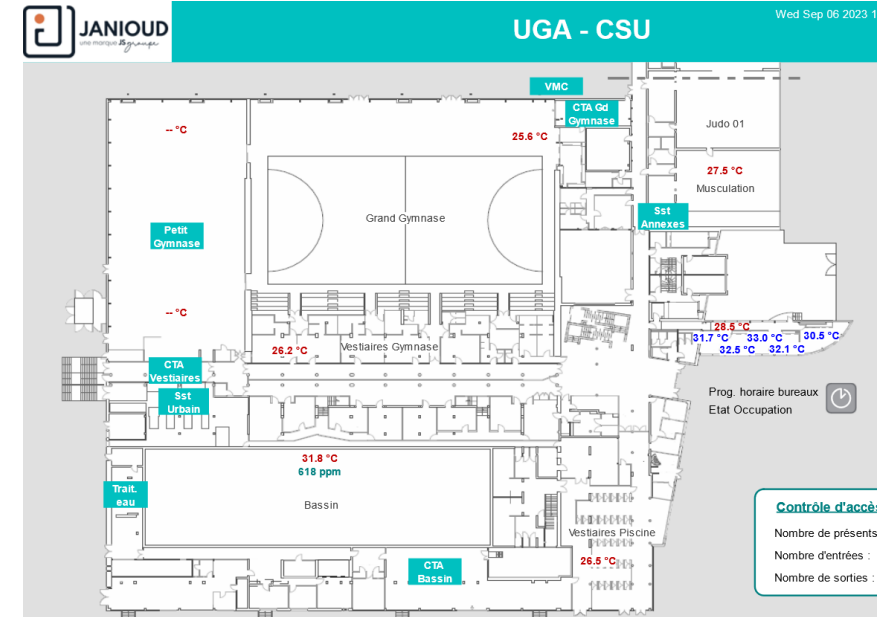

# Les résultats de cette opération de rénovation

Conso de référence du programme :

- ✓ **Baisse de consommation -36% \***
- ✓ Emissions carbone 686 tonnes → 173 tonnes

\* Corrigé des variations climatiques c'est-à-dire en plus des 200 MWh « gagnés » fait du réchauffement

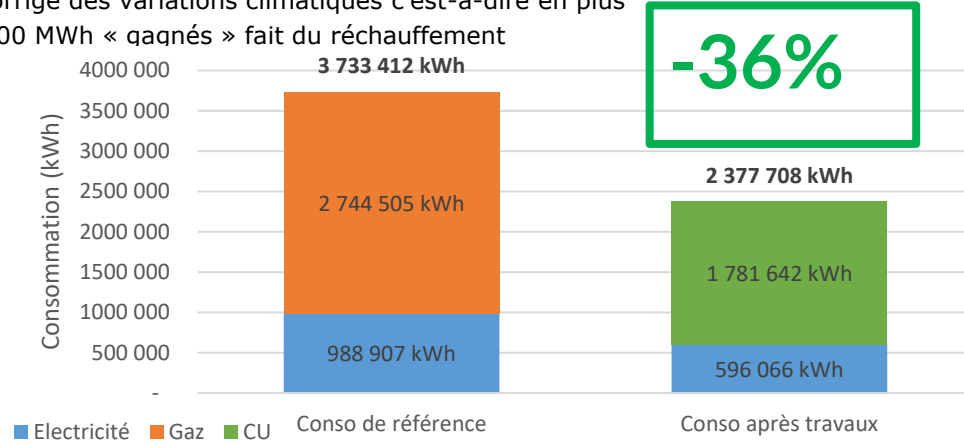

✓ **Dépense évitée : 394 k€ en 2023**

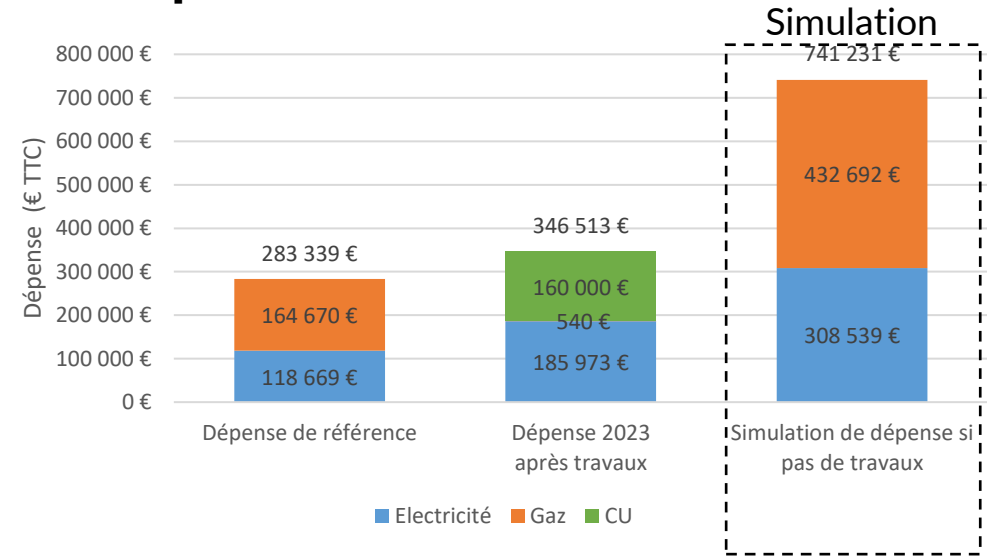



# Installations Sportives Universitaires (ISU)

## Axes d'intervention : terrains extérieurs

Projets et programmation d'équipements sportifs extérieurs à haute qualité d'usage et haute qualité environnementale : padels, terrains de foot à 5 et basket 3X3, plateau de sable multisport

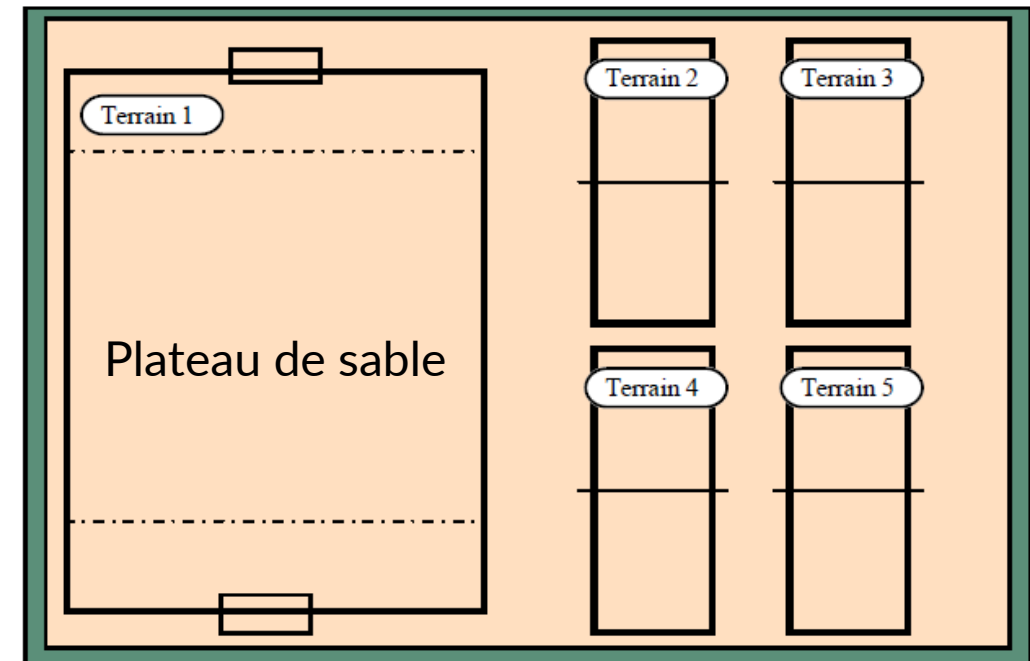
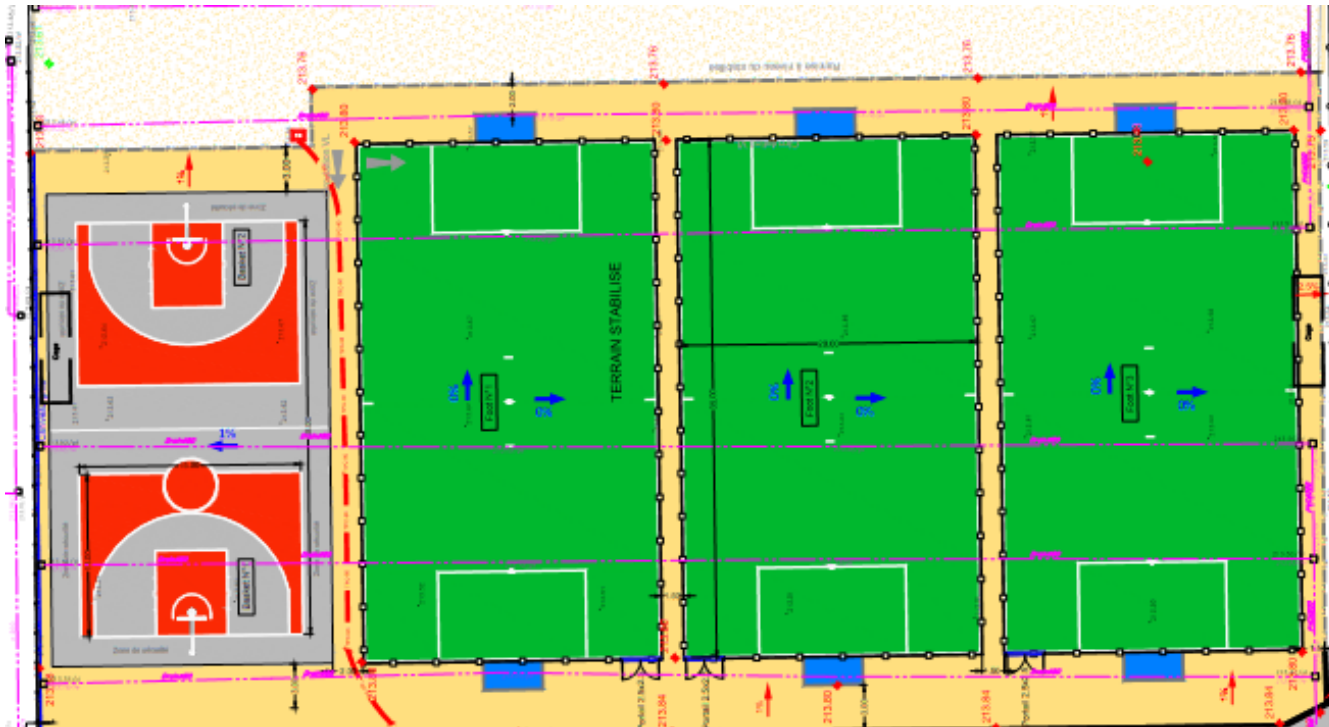

# Formation du public étudiant

- La RSE au travers des contenus
- La RSE en compétence transversale





# Innovation : cours de sport bas carbone à l'UGA

Plein air multi activités

**Thématique** : pratique d'activités de plein air variées sur l'agglomération grenobloise avec empreinte carbone nulle ou très réduite (pas de transport, activités extérieures dans les espaces verts ou urbains).





## Séances thématiques de découverte de Grenoble et de son agglomération tout en vélo.





# Politique d'achats

Répartition des dépenses achats sur et hors marché  
par domaine en k€ en 2022  
Classement par montant de dépenses achats sur marché

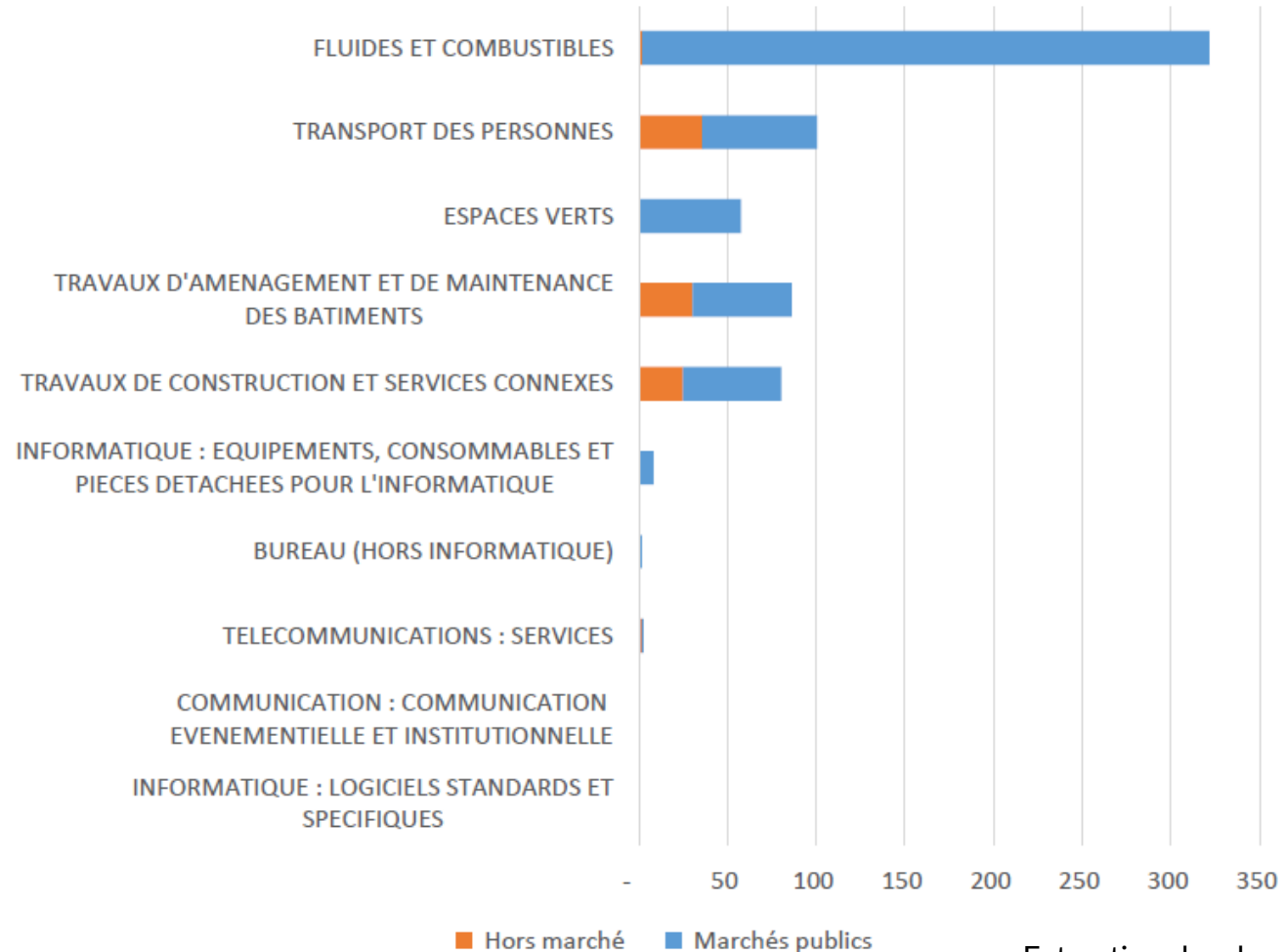

# Politique d'achats : chiffres clés

## 1 201 K€



Dépensés en 2022 contre  
1 317k€ en 2019

## 231

fournisseurs  
Dont 50% situés en région  
Auvergne Rhône Alpes

### Part de la dépense de SUAPS sur marché

# 47%

*La dépense marché pour  
l'établissement est de 67%*

## 586

Commandes  
passées par SUAPS  
entre le 17 janvier 2022 et le 16  
décembre 2022.



### Répartition des dépenses achats sur et hors marché de SUAPS par filière en 2022 en k€

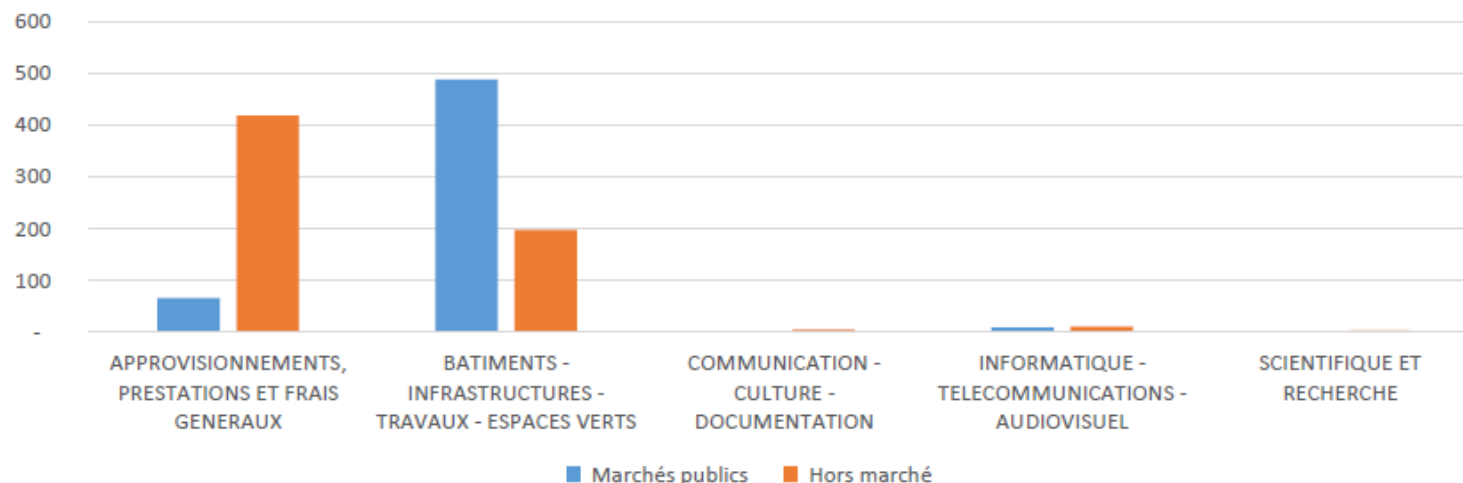

# Politique d'achats : segmentation des achats

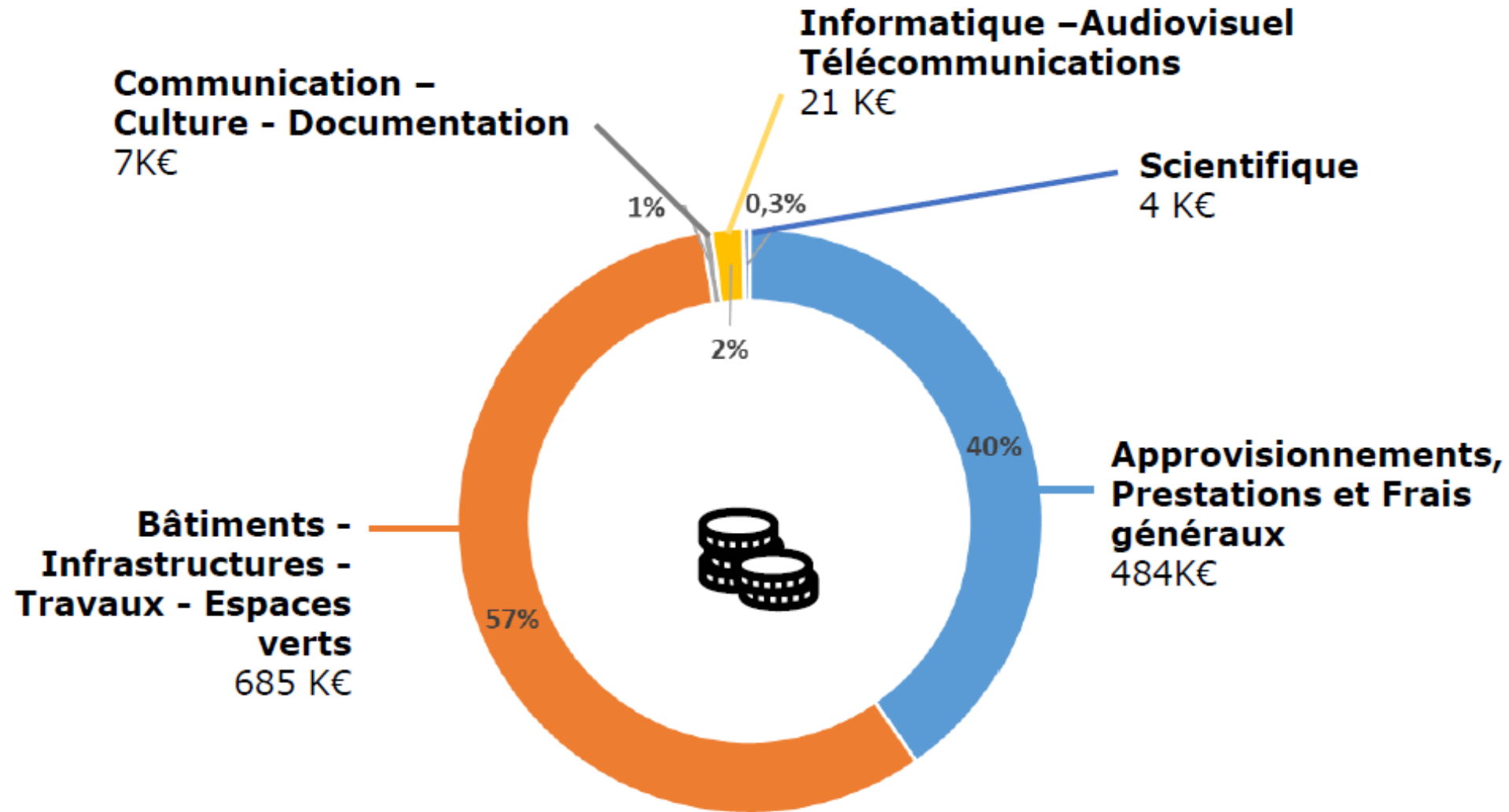

# Politique d'achats : émissions de GES liés aux achats

Filières/Domaines	Emissions carbone en TCO2	% sur total émissions	Achats en k€HT	% sur total achats
<b>BATIMENTS - INFRASTRUCTURES - TRAVAUX - ESPACES VERTS</b>	<b>813</b>	<b>78%</b>	<b>685</b>	<b>57%</b>
<b>FLUIDES ET COMBUSTIBLES</b>	674	64%	322	27%
FOURNITURES, EQUIPEMENTS ET SERVICES POUR L'ENTRETIEN DES LOCAUX ET L'HYGIENE	43	4%	60	5%
<b>TRAVAUX D'AMENAGEMENT ET DE MAINTENANCE DES BATIMENTS</b>	34	3%	86	7%
FOURNITURES ET MATERIEL POUR LA CONSTRUCTION, L'AMENAGEMENT, L'EQUIPEMENT ET L'ENTRETIEN DES BÂTIMENTS ET INFRASTRUCTURES	32	3%	62	5%
<b>TRAVAUX DE CONSTRUCTION ET SERVICES CONNEXES</b>	13	1%	80	7%
SECURITE AU TRAVAIL : CONSOMMABLES ET EQUIPEMENTS DE PROTECTION INDIVIDUELS ET COLLECTIFS	8	1%	8	1%
ESPACES VERTS	8	1%	58	5%
AUTRES SERVICES AUX BATIMENTS	2	0%	11	1%
<b>APPROVISIONNEMENTS, PRESTATIONS ET FRAIS GENERAUX</b>	<b>221</b>	<b>21%</b>	<b>484</b>	<b>40%</b>
<b>ACTIVITES SPORTIVES, MUSICALES ET RECREATIVES</b>	127	12%	256	21%
TRANSPORT DES PERSONNES	46	4%	100	8%
PARC DE VEHICULES	25	2%	49	4%
HEBERGEMENT DES PERSONNES (HORS EVENEMENTIEL)	9	1%	27	2%
ALIMENTATION - RESTAURATION - HOTELLERIE	8	1%	18	2%
AUTRES APPROVISIONNEMENTS GENERAUX	4	0%	11	1%
FORMATIONS ET GESTION DES RESSOURCES HUMAINES	2	0%	11	1%
BUREAU (HORS INFORMATIQUE)	1	0%	2	0%
ASSURANCES ET SERVICES EN ASSURANCE	1	0%	10	1%
IMPRESSION-REPROGRAPHIE	0	0%	0	0%
<b>INFORMATIQUE - TELECOMMUNICATIONS - AUDIOVISUEL</b>	<b>9</b>	<b>1%</b>	<b>21</b>	<b>2%</b>
AUDIOVISUEL : EQUIPEMENTS, CONSOMMABLES ET PIECES DETACHEES	4	0%	4	0%
INFORMATIQUE : EQUIPEMENTS, CONSOMMABLES ET PIECES DETACHEES POUR L'INFORMATIQUE	4	0%	8	1%
INFORMATIQUE : MAINTENANCE, ENTRETIEN ET REPARATION DES EQUIPEMENTS INFORMATIQUES	1	0%	4	0%
TELECOMMUNICATIONS : SERVICES	0	0%	3	0%
TELECOMMUNICATIONS : MATERIEL ET GROS EQUIPEMENTS DE TELECOMMUNICATION	0	0%	1	0%
INFORMATIQUE : LOGICIELS STANDARDS ET SPECIFIQUES	0	0%	1	0%
<b>SCIENTIFIQUE ET RECHERCHE</b>	<b>2</b>	<b>0%</b>	<b>4</b>	<b>0%</b>
GAZ DE LABORATOIRE OU D'ATELIER - CRYOGENIE : CONSOMMABLES	1	0%	2	0%
MEDICAL : EQUIPEMENTS ET CONSOMMABLES	1	0%	2	0%
TESTS ENERGIE MESURES : EQUIPEMENTS	0	0%	0	0%
<b>COMMUNICATION - CULTURE - DOCUMENTATION</b>	<b>1</b>	<b>0%</b>	<b>7</b>	<b>1%</b>
DOCUMENTATION : DOCUMENTS	1	0%	3	0%
COMMUNICATION : COMMUNICATION EVENEMENTIELLE ET INSTITUTIONNELLE	0	0%	1	0%
CULTURE ET COLLECTIONS DE MUSEE	0	0%	2	0%
COMMUNICATION : CONCEPTION, EDITION, IMPRESSION	0	0%	1	0%
COMMUNICATION : SERVICES POUR LA COMMUNICATION	0	0%	0	0%
<b>Total général</b>	<b>1 046</b>		<b>1 201</b>	



1046 tonnes de CO2 !



# Politique d'achats : dépenses auprès de l'Economie Sociale et Solidaire (ESS)

Groupe marchandise	Montant service fait en €HT
SERVICES D'EXPLOITATION DES INSTALLATIONS SPORTIVES	33 258
CARTES MULTISERVICES	8 856
DOC.: CARTES (GEOGRAPHIQ, TOPOGRAPHIQ...)GLOBES TERRESTRES	2 189
EQUIPEMENTS DE SPORT (POUR INFRASTRUCTURES,...)	2 000
FORMATIONS D'ACCOMPAGNEMENT TECHNIQ ET METIERS SCIENTIFIQ	2 000
LOCATION DE SALLES DE COURTE DUREE (HORS EVENEMENTIEL)	1 500
CULTURE : SERVICES D'ANIMATION CULTURELLE	1 127
SERV. ORGA ET PROMO MANIF. SPORTIVES (HORS EVENEMENTIEL)	750
COMMUNICATION : SERVICES AUDIOVISUELS D'INGENIERIE DU SON	637
CARBURANTS A LA POMPE (AUTOMOBILES)	480
HEBERG. PENSION DEMI-PENSION REFUG CAMPING (HORS EVENEMENTIEL)	300
AUTRES SERVICES POUR LE SPORT	250
FOURNITURES ET EQUIPEMENTS POUR ACTIVITES EXTERIEURES	180
SERVICES DE NETTOYAGE COURANT DES LOCAUX	130
SERVICES DE RESTAURATION EXTERIEURS (RESTAURANTS)	33
SERVICES TRANSPORT COLLECTIF ROUTIER ET URBAIN DE PERSONNES	9
<b>Total général</b>	<b>53 699</b>

# Politique d'achats : cadrage UGA et objectifs nationaux

## La politique achats responsables de l'UGA définit 4 objectifs :

- **Poursuivre l'efficacité et la performance des achats responsables** dans les domaines bâtimentaire, scientifique et administratif
- **Garantir la sécurité juridique** et optimiser le processus interne d'achats responsables socialement et écologiquement
- **Evaluer et déployer des indicateurs** achats pertinents
- **Acheter des biens et services plus écologiquement et socialement responsables** et contribuer à la transition écologique, énergétique et numérique de l'administration

## Au niveau national, Le Plan National des Achats Durables définit comme objectifs à horizon 2025 :

- 100% des marchés publics notifiés durant l'année doivent comporter une considération environnementale
- 30% des marchés publics notifiés durant l'année doivent comporter une considération sociale

# Politique d'achats : préconisations de la direction des achats de l'UGA et axes d'intervention :

## Pour les achats sur marché :

- Intégration des clauses/critères RSE dans les marchés
- L'importance de se questionner en amont (besoin, sourcing) et parfois accepter d'adapter son besoin

## Pour les achats hors marché (53% des achats), quelques pistes de réflexion :

- Se questionner sur l'intérêt d'un marché (seuil de procédure, type d'achat...)
- Faciliter l'accès à une offre « responsable »
- Partage des outils à disposition (Guichet vert, marché de l'inclusion)

# Mobilités :

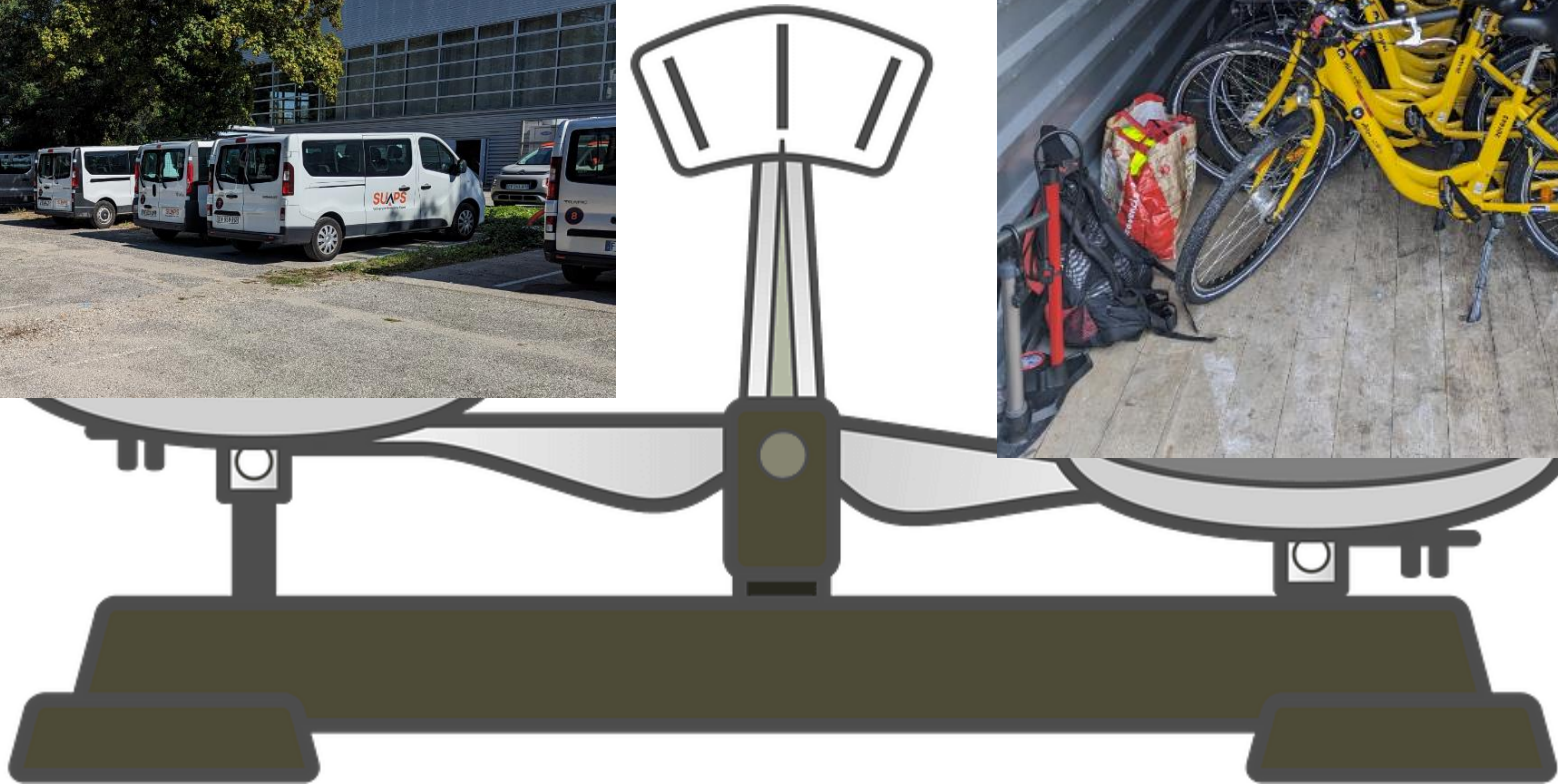



# Mobilités :

## Cinq leviers pour décarboner les transports

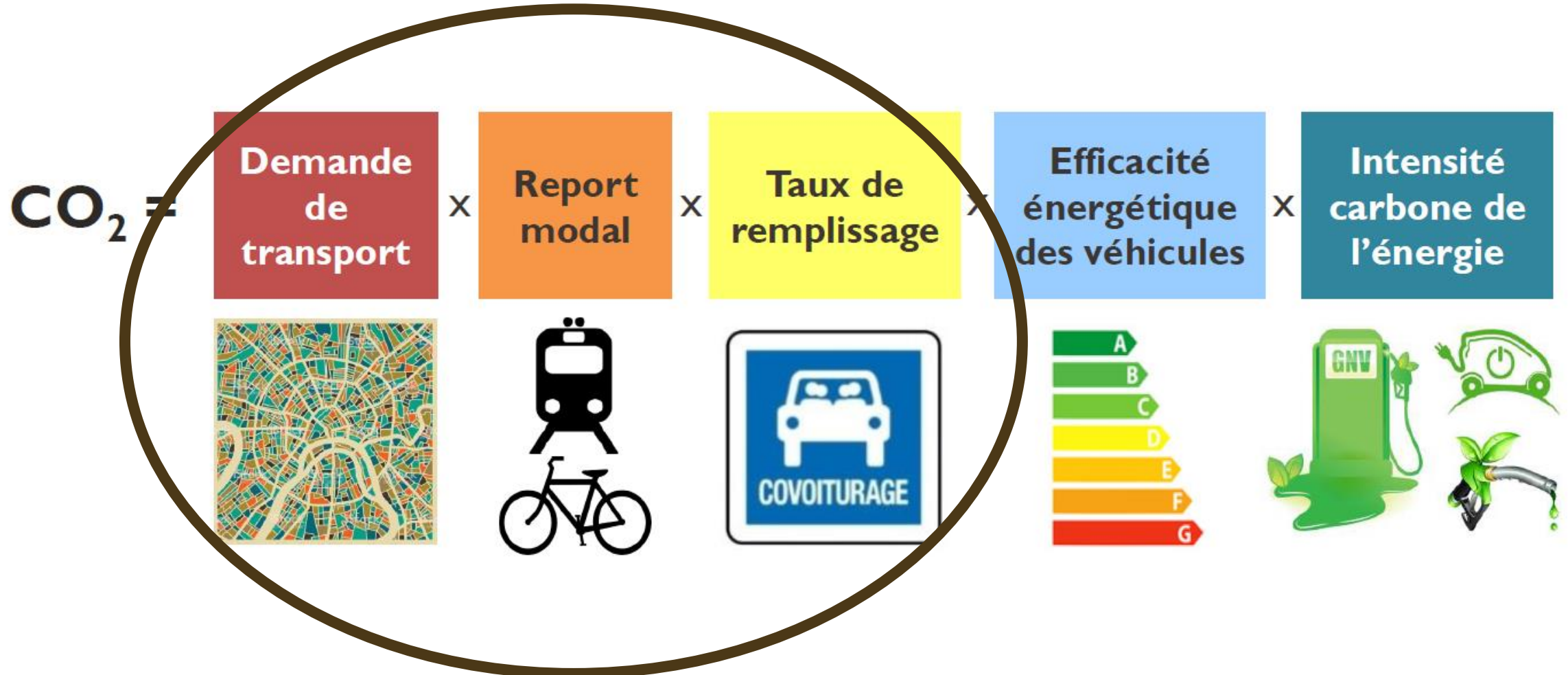

# Volet social & sociétal :

**Charte pour l'Égalité,  
contre les discriminations, le  
harcèlement et les violences  
sexistes et sexuelles**

Charte à destination  
des étudiantes et étudiants,  
personnels et associations



# Boussoles :

Transition écologique et justice sociale sont indissociables ;

Les décisions RSE descendantes (top>down) ne sont pas efficaces ;

La RSE est transversale et concerne tout le monde.

# Volet social & sociétal : Axes d'intervention

- Lecture et validation des projets et décisions du service au travers de l'**analyse différenciée selon les sexes et intersectionnelle** (ADS+) : conséquences sur l'offre de formation mais aussi sur les types d'équipements sportifs, le modèle économique, les toilettes, les vestiaires, les douches, le confort et la sécurité des sites, etc.
- Poursuite et développement de la prise en charge des **étudiants et personnels en situation de handicap ainsi que des publics précaires** ... Notamment sur les savoirs fondamentaux (savoir nager et savoir rouler à vélo)
- Poursuite de la **politique de prix bas** pour la formation personnelle des étudiants ;
- **Vocation sociale des équipements** (piscine, autres équipements)
- Développement des **partenariats ESS** : recyclerie sportive, P'tit vélo dans la tête, Valentin Haüy, Véloscopie, etc.



# Merci de votre attention

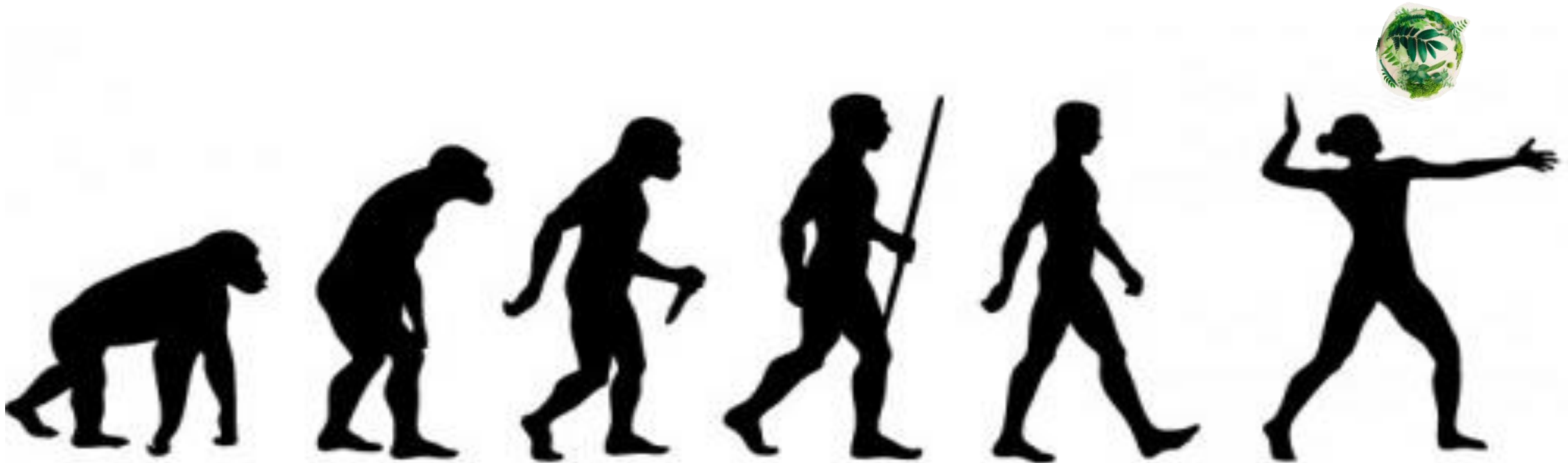

# Publications du SNEP-FSU/équipements sportifs :



## Des outils

- pour enrichir l'expertise d'usage du sport universitaire ;
- pour élaborer des projets d'équipements sportifs fonctionnels, innovants ... et durables ;
- pour échanger avec les différents acteurs et décideurs.

En accès libre et téléchargeables dans la rubrique équipements du [site du SNEP FSU](#)

### Le RESET – L'essentiel

